

# レバーブレーキスピニングリール

## 取扱説明書 SHIMANO

この度はシマノ製品をお買い上げいただき、まことにありがとうございます。本製品の機能を十分に引き出し、未永くご愛用いただくためにも、使用前にこの取扱説明書をお読みいただき、リール同様大切に保存していただくようお願い申し上げます。

### 各部の数々の機能・装備

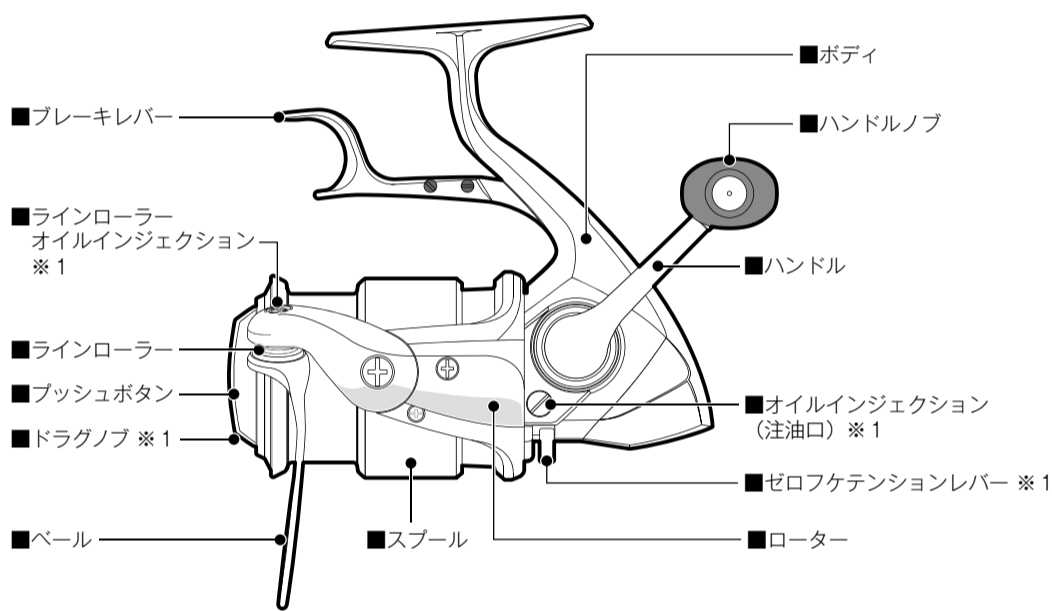

※1は無いモデルもあります。  
※イラストは実際の製品とは異なります。

### 安全上・ご使用上のご注意 **ご使用前に必ずお読みください。**

#### ⚠ 注意

- キャスト(投げる)の時は、ベールを起すことを忘れないでください。仕掛けが切れたり、思わぬ方向にとんで周囲の人にけがをさせるおそれがあります。
  - キャスト(投げる)の時、ストッパーのある機種では、ストッパーをONにして投げてください。OFFにして投げるとハンドル等が逆転し、手に当たりけがをします。
  - ストッパーのある機種では、ストッパーをOFFにして釣っていると、ハンドル等が逆転し、手に当たりけがをします。
  - 糸が勢よく出ている時は、糸にふれないでください。糸で指を切るおそれがあります。
  - メッキや塗装等の表面処理が剥がれたり、強い衝撃等により素材の表面が鋭利になった場合には、その部分に触れないでください。けがをします。
  - 根掛かりした時は、竿やリールで無理にあおらないで、手にタオル等の布きれを巻くか、丈夫な棒状の物に糸を巻きつけてゆっくと引っ張るようにしてください。リールの故障の原因となります。ハサミ等で手元付近の糸を切ると、現場に糸が多く残るのでおやめください。
  - 落下にご注意ください。リールを竿に取り付けた状態で、アスファルト、コンクリート等の地面に強く落下させると、衝撃でリールの脚部が折れることがあります。
  - リールを砂地に直接置いたり、リールを水没させないでください。リール内部に砂や水が入ると、故障の原因となります。
  - 幼児の手の届くところには置かないでください。予期せぬ事故やけがにつながるおそれがあります。
  - 遠投する際にはドラグが滑ると糸で指を傷つけるおそれがあります。必ずドラグを強く締めてから投げてください。
  - リールを釣り以外の目的で使用しないでください。
  - リールの回転部にはグリスや油が付いていますので、服を汚さないように注意してください。
  - リールは正しい扱ってください。移動時、特に投げつけや、バック内で他の道具との接触による破損には十分ご注意ください。
  - レバーブレーキスピニングリールは使用時にブレーキレバーを人差し指で握りますが、リールシートの形状により強く握りすぎるとブレーキレバーがシートのフード部分に接触する事があります。
- 回転しているハンドル、ローター等には、触れないでください。けがをします。  
●レバーブレーキ付きリールでは、レバーを操作する時、指を伸ばすと回転しているローターに当たりけがをします。

### 商品のお問い合わせ・アフターサービスのご案内

- 弊社の製品、部品には全てコードがついています。製品のコードにつきましては「仕様一覧」に表示しています。また、部品につきましては分解図に載せています。製品の性能、スペック等のお問い合わせの際は「仕様一覧」をご覧ください。製品名と製品コードをお知らせください。(例/製品名:ステラ1000S 製品コード:SD83B012)
- 修理に出される時は、お買い上げの販売店に現品をお預け願います。その際には必ず、不具合が生じたそのままの状態の販売店へお持ちいただき、修理箇所、不具合内容を具体的に(例/ストッパーが動かない)お知らせください。また、お近くにシマノ商品取扱店がない場合は、最寄りの営業所へお問い合わせください。修理品は部品代のほか工賃を頂きますのでご了承ください。商品の故障などによって生じる他のタックルの破損、紛失、釣行費等は保証できません。
- 弊社純正品以外の取り付けによる不具合は保証いたしかねます。また、弊社純正品以外の部品が取り付けられたままでの修理はお断りさせていただきます。商品が壊れるのであらかじめご了承ください。
- ご自分で修理をされる場合の部品や替えスプールのお取り寄せは分解図をご覧ください。製品名・商品コードもしくは製品コード・部品番号・部品名をご指定のうえ、お買い上げの販売店にご注文ください。内部の部品に関しては、複雑ですのでリール本体ごと修理に出されることをお勧めします。(例/製品名:ステラ 1000S 商品コード:02425 製品コード:SD83B012 部品番号:2 部品名:スプール)
- 弊社ではリール、釣竿の補修用性能部品の保有期間を、製造中止後6年間としています。性能部品とは、その製品の機能を維持するために必要な部品です。修理対応期間を過ぎた場合は修理をお断りすることがございます。性能部品以外は製造中止後6年以内でも供給できない場合がございます。
- 商品コード/製品コードの位置  
分解図、パッケージ底面もしくは側面部に製品コード・商品コードを表示しております。  
※パッケージ、製品にこれら表示の無いものもございます。

### 定期メンテナンス

■ベアリングの塩噛み  
S A-RB (シールド耐塩水ベアリング) はベアリング本体、シールドともに錆びにくい物になっています。しかしシールドはベアリング内部に塩水が浸入して発生する「塩カミ」を完全に防ぐものではありません。ベアリング内部に塩水が浸入して乾燥すると、塩カミを起こす場合があります。錆びている訳ではありませんが、同様に音なり、ゴロ付き等の症状が出る場合があります。その場合、S A-RBを取り出して真水で洗い流して塩抜きするか、S A-RBごと交換しなければ完全には解消できません。メンテナンスをお受けいただくことをお勧めします。

■弊社サービスへご依頼ください。  
リールの状態は使用頻度のみならず、使用環境、使用方法、対象魚等によって大きく変わります。回転時の異音、違和感を感じられたら、お買い上げの販売店を通じて直ぐさま弊社サービスへお預けください。  
また、半年に1度をめやすにオーバーホールなどのメンテナンスを行うことをお勧めいたします。オーバーホールに関しては、機種別、コース別がございますので詳しくは総合カタログまたはシマノホームページでご確認のうえ、販売店へお持ちいただき、ご依頼くださいますようお願い申し上げます。

## 使用前のご注意

### ■ブレーキレバーの操作方法

図 1.2 のように人差し指・中指でブレーキレバーを押すと、セーフティーブレーキが ON となりローターの逆転に一定のブレーキがかかります。(※)

図 3 のように、ブレーキレバーをクリック感があるまで引くとセーフティーブレーキが OFF となり、ローターの逆転がフリーになります。さらにブレーキレバーを引き続けることで、ローターの逆転にブレーキをかけることができます。  
※安全のためローターは完全にはロックしません。

#### 1. 人差し指でのレバー操作

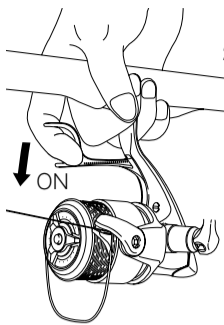

#### 2. 中指でのレバー操作

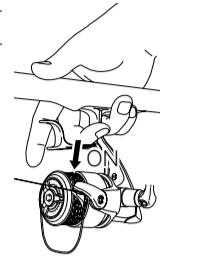

#### 3. ブレーキレバーを引く

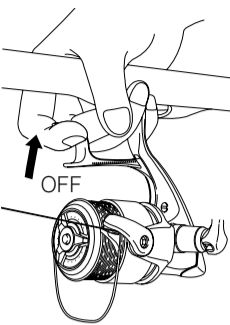

### ■ゼロフケテンションレバーの操作方法 (無いモデルもあります)

図の要領でゼロフケテンションレバーを ON にすることで、ローターの逆転に微妙なブレーキをかけることができます。(ブレーキはハンドルの重さで逆転しない程度のもので)

ご注意：ゼロフケテンションレバーを ON の状態にしますと、逆転時にブレーキをかける構造上、小さな音がすることがございますが、これは正常な状態であり、故障ではありません。

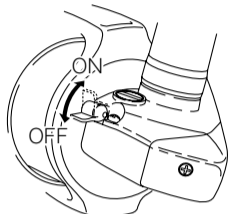

### ■ハンドルの左右付け替え方法

#### ●ねじ込みハンドルの場合

- ①ハンドルスクリューキャップを外します。
  - ②ハンドルを逆転方向に回し取り外します。
  - ③左右を入れ替え、ハンドルを正転方向に回し取り付けます。
  - ④ハンドルスクリューキャップを取り付けます。
- ※左右付け替え時に、ハンドル軸の交換が必要なモデルもあります。

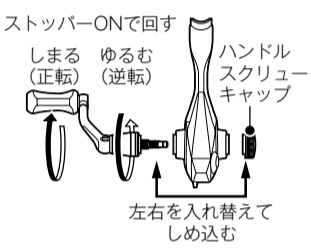

#### ●ねじ込みハンドルで無い場合

- ①ハンドルスクリューキャップを反時計回りに回し外します。
- ②ハンドルを引き抜き左右を入れ替えます。
- ③ハンドルスクリューキャップで締め付けて固定します。

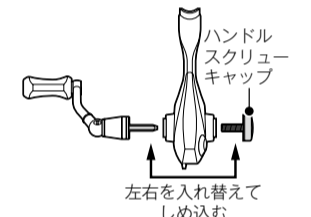

### ■糸の巻き方

- ①リールを竿に取り付けます。
- ②ドラッグを締め込みます。(ドラッグが無いモデルもあります)
- ③元ガイドから糸を通しスプールに結びます。このとき、結び目はテープ等で固定します。
- ④図のように、糸が巻かれたポビンをタテにして、適度に抑え、糸にテンションをかけながら巻きます。

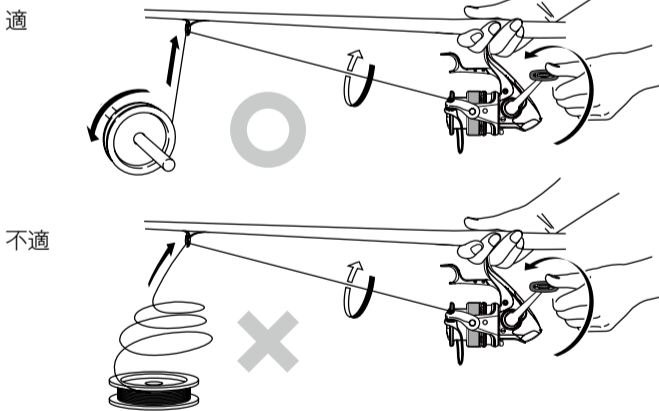
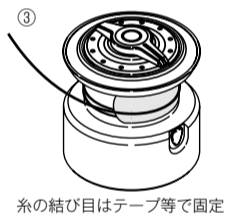

### ■AR-C 推奨糸巻量

図の位置まで糸を巻きます。それより多く巻かれますと AR-C スプールの性能が発揮されない場合があります。

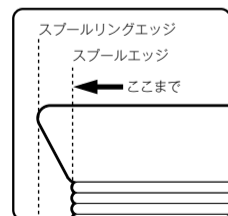

### ■糸の止め方

ツメの下側から糸を通して固定してください。

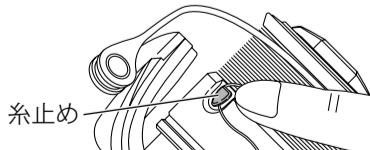

### ■下巻き目安ライン

全糸巻量の 1/3 毎に目安ラインが引いてあります。全糸巻量が 150m の場合 50m 毎になります。

※下巻き目安ラインが無いモデルや、1/2 毎に目安ラインが引いてあるモデルもあります。

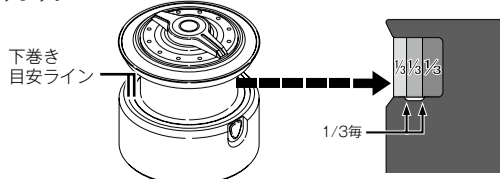

### ■スプールの着脱方法

●取り外し方 右図のように、プッシュボタンを押しながらスプールを引いてください。

●取り付け方 スプールを取り付ける時は、スプールをゆっくり回しながら押し込みます。確実に装着できたか、一度引っぱってはずれないか確認してください。

#### 《替えスプールについて》

替えスプールはサービスパーツで取り扱っています。お買い上げの販売店にご注文ください。

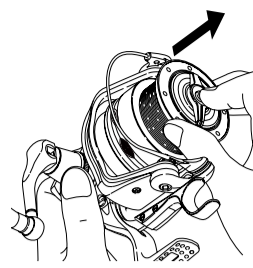

#### ※ワンタッチスプール取り外しでのご注意

ドラッグノブを緩めておきますと、プッシュボタンを押してのワンタッチ取り外しがしにくいことがあります。その場合はドラッグノブを締め、スプールを本体側に押し付けながらプッシュボタンを押すことで外しやすくなります。

### ■糸巻き形状の調整方法 (ドラッグ付モデルの場合)

ドラッグノブをゆるめて、スプールを外してください。右図のワッシャを追加または抜くことで糸巻き形状を調整できます。

●Bの状態からスプール調整ワッシャを追加するとAの状態に近づきます。

●Cの状態からスプール調整ワッシャを抜くとAの状態に近づきます。

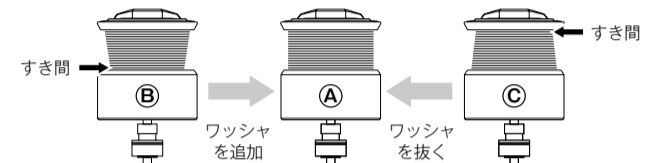

### ■糸巻き形状の調整方法 (ドラッグ付で無いモデルの場合)

右図のようにスプールレンチでスプール上部を分解し内部のバネの位置を入れ替えることで、糸巻き形状を調整できます。

#### ●標準状態のバネ位置

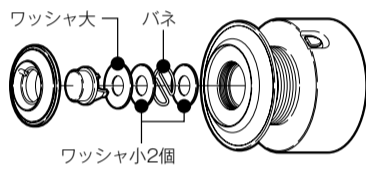

●Bの状態からAの状態に近づけるときは、バネの位置を下に入れ替えます。

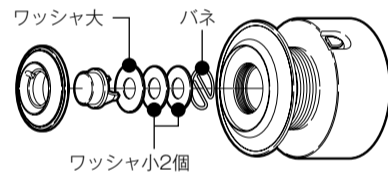

●Cの状態からAの状態に近づけるときは、バネの位置を上に入れ替えます。

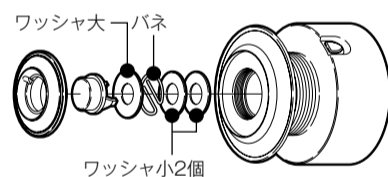

### ■ドラッグの調整方法

(ドラッグが無いモデルもあります)

ドラッグとは、その強弱を調整することにより、急激な魚の引きに対し、スプールが逆転して糸切れを防ぐ機構です。

①ドラッグノブを右に回すとドラッグ力が強くなり、左に回すと弱くなります。

②リールを使用するロッドに取り付け、ラインをロッドのガイドに通します。

③ブレーキレバーを引きつけ、しっかりとブレーキがかかった状態で、図のように糸を引き出しながらドラッグの締め付けを調整します。

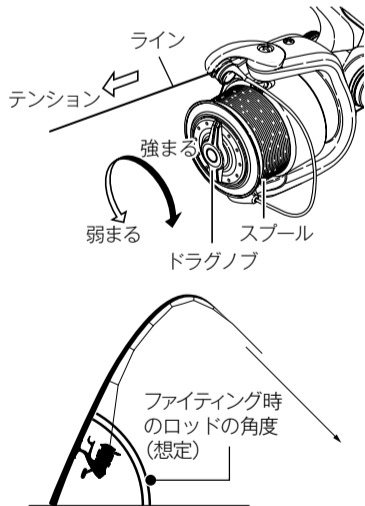

### ■キャスト方法

①図 1 の位置でベールを起こします。

②図 2 のように人差し指に糸を引っ掛けて投げてください。

※ドラッグの締め付けが弱すぎるとスプールが逆転し糸で指を切るおそれがあります。

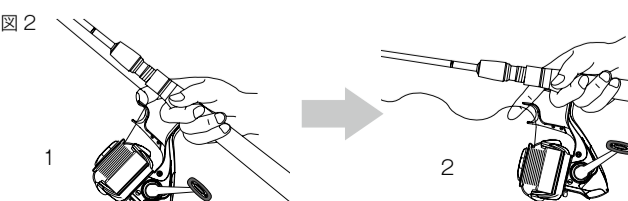
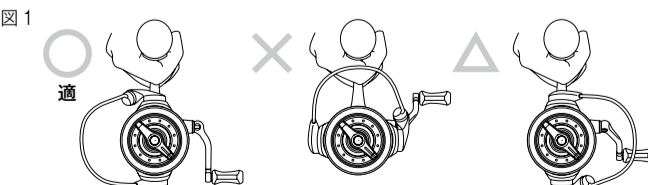

### ■リール脚保護シートの使用方法

(付属していないモデルもあります)

付属の脚保護シートを図のように脚部に貼り付けることでリールシートとの干渉による特殊表面処理層の損傷を和らげ、耐蝕性を維持する効果があります。

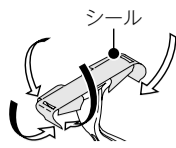

### ■リールシートスペーサー

(付属していないモデルもあります)

竿によってはリールシートに取り付けた時に多少ガタが出る場合があります。

その場合には付属スペーサーをリールシートとリール脚部の間にはさみ込んで使用してください。

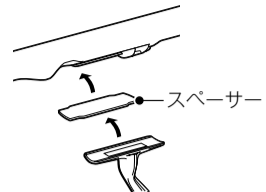

### ■ブレーキレバーの取り外し方

夢屋製品に交換される際は、2本のレバー固定ボルトをゆるめて取り外してください。夢屋製品を取り付けた後、2本のレバー固定ボルトを 14.7 ~ 19.6N・cm、1.5 ~ 2kg・cm で締め付けてください。

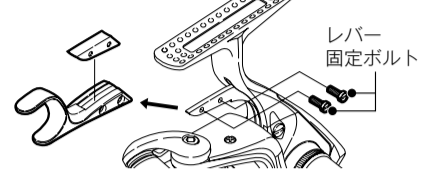

### お手入れ方法

特に海水・汽水域でリールをご使用された後は、錆や塩分の固着によるトラブルを防止するためにも、以下の要領で釣行後にメンテナンスを行うことをお勧めします。

#### ① 必ず竿から外してください。

使用後は、必ず竿から取り外して、真水で水洗いしてから保管ください。例え、水洗いされても、竿とセットしたまま放置されますと、リールのフット部とリールシートのフード部が水が溜まり、腐蝕するおそれがあります。

#### ② 水洗いしてください。

使用後はシャワーでの洗浄が可能です。まず、ドラッグ内に水が入らないように、ドラッグを締め込んでください。次に、シャワー等の真水で、リールに付着した塩分、砂、汚れを水洗いしてください。(図 a) 温水はグリスを洗い流すおそれがありますのでおやめください。又、同様の理由で、リール本体を水没させないでください。

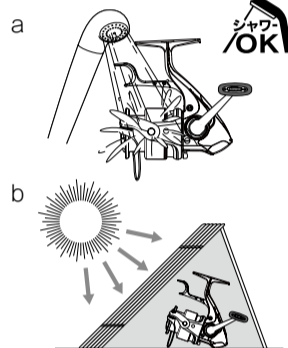

#### ③ 乾燥させてください。

しっかりと水を切った後、直射日光を避け、陰干ししてください。その際、ドラッグをゆるめ、オイルインジェクションの注油口キャップを外すと効果的です。尚、直射日光、ドライヤー等は、内部のムレを引き起こします。お避けください。(図 b)



#### ④ 注油する場合。

オイルは下図を参考にいただき、それぞれ間違えないように噴霧してください。尚、グリス、オイルは弊社純正品(総合カタログまたはシマノホームページ参照)をお使いください。そうでない場合の品質は保証いたしかねます。ご注意ください。

※グリスは、分解してグリスアップする場合以外には必要ありません。  
※ドラッグ部にはシマノドラッグ専用グリス(総合カタログまたはシマノホームページ参照)以外は塗布しないでください。ドラッグ専用グリスを必要な方は、アフターパーツで取り扱っておりますので最寄りの販売店にてご注文ください。

### 《注油上のご注意》

#### ●オイル(スプレー) 使用部品箇所

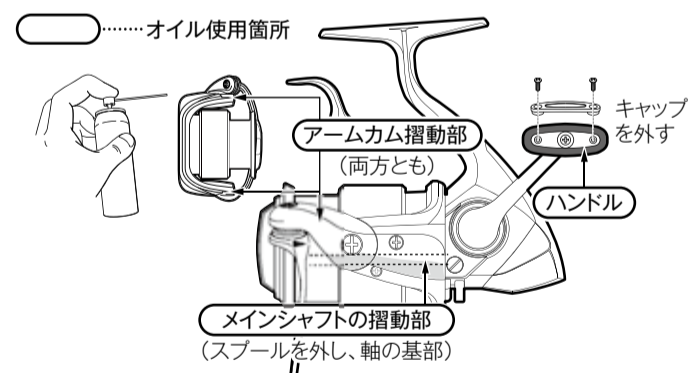

#### ⑤ 保管上のご注意

保管の際は必ず竿から取り外してください。また、なるべく乾燥した冷暗所に保管してください。濡れたまま湿度の高い状態で密封された空間(自動車のトランク、ダッシュボード等)に長時間放置されますと腐食を起こす可能性があります。

# BB-X Remare 5000DHG

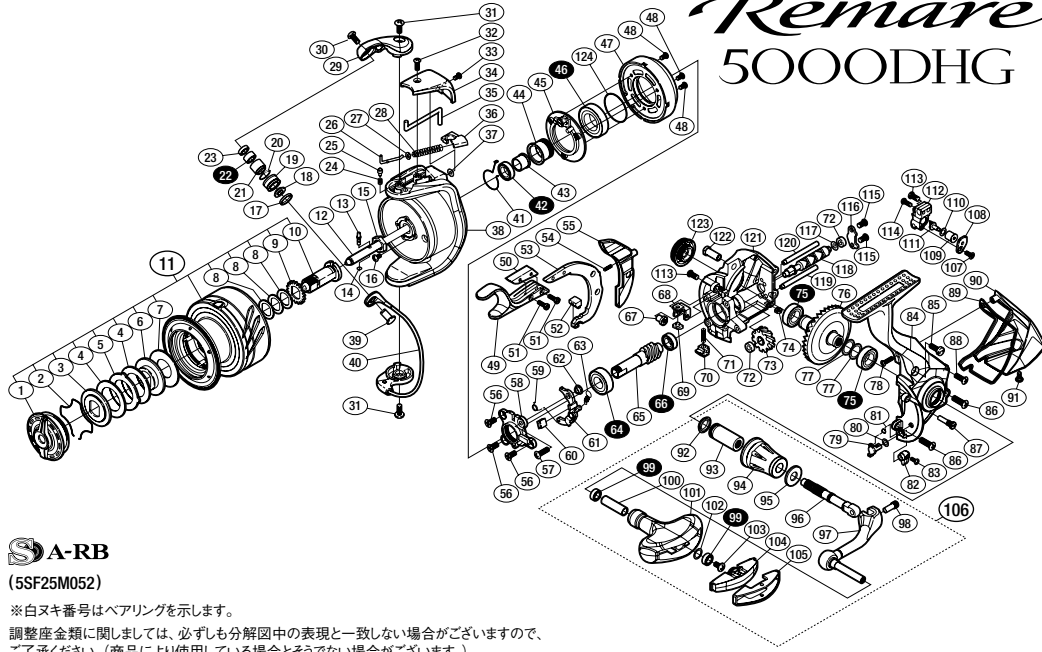

**S A-RB**  
(5SF25M052)

※白ヌキ番号はベアリングを示します。

調整座金類に関しましては、必ずしも分解図中の表現と一致しない場合がございますので、ご了承ください。(商品により使用している場合とそうでない場合がございます。)

## ■パーツリスト

番号	部 品 名	番号	部 品 名	番号	部 品 名
1	ドラッグフープ組	44	ブレーキベアリング止メ輪	87	固定ボルト
2	抜ケ止メバネ	45	ブレーキ板組	88	固定ボルト
3	小判座金	46	ホルベアリング(12x21x5 SARB)	89	ボディカバー
4	ドラッグ座金	47	ブレーキコア組	90	ボディガード
5	耳付座金	48	固定ボルト	91	固定ボルト
6	小判座金	49	ブレーキレバー(A)	92	ハンドル軸シール
7	ドラッグ座金	50	ブレーキレバー-銘版	93	ハンドル軸ツバ(B)
8	スプール座金	51	固定ボルト	94	ハンドル軸ツバ
9	スプール受け(A)	52	ブレーキシュー	95	ハンドル座金
10	スプール受け(B)組	53	ブレーキレバー(B)	96	ハンドル軸
11	スプール組	54	ブレーキレバーバネ	97	ハンドルシャフト組
12	メインシャフト	55	ブレーキレバーシート	98	ハンドル軸ボルト
13	スプール受け固定ピン	56	固定ボルト	99	ホルベアリング(4x7x2.5 SARB)
14	Oリング	57	固定ボルト	100	クワ固定軸バネ
15	ロータナット	58	ベアリング押サエ板	101	ハンドルフープ
16	固定ボルト	59	ブレーキ切換エバネ	102	座金
17	ラインローラー Spacer	60	ブレーキシュー	103	固定ボルト
18	ラインローラーベアリングカラー	61	ブレーキレバー板組	104	ハンドルキャップ
19	ラインローラー	62	ブレーキレバー板カラー	105	ハンドルフープ銘版
20	Oリング	63	セーフティブレーキツメバネ	106	ハンドル組
21	ラインローラーブッシュ	64	ホルベアリング(8x16x5 SARB)	107	固定ボルト
22	ホルベアリング(4x7x3.2 SARB)	65	ピニオンギア	108	ウォームシャフトピン押サエ板
23	アーム固定軸カラー	66	ホルベアリング(6x10x3 SARB)	109	ウォームシャフトピンカラー
24	音出しバネ	67	ブレーキレバー-固定軸(B)	110	座金
25	音出しバネ	68	ブレーキレバー(C)	111	ウォームシャフトピン
26	アームバネガイド(A)	69	ブレーキシュー	112	指動子
27	アームバネガイド(A)カラー	70	ブレーキシュー	113	固定ボルト
28	アームカムバネ	71	ブレーキシューバネ	114	固定ボルト
29	アームカム	72	ウォームシャフトブッシュ	115	固定ボルト
30	固定ボルト	73	ウォームシャフトギア	116	ウォームシャフトカバー
31	固定ボルト	74	固定ナット	117	座金
32	固定ボルト	75	ホルベアリング(8x14x4 SARB)	118	ウォームシャフト
33	固定ボルト	76	ドライブギア	119	指動子ガイド(A)
34	アームカムバネカバー	77	座金(8x11)	120	指動子ガイド(B)
35	内ゲレバネ	78	固定ボルト	121	脚無しボディ
36	アームカムバネシート	79	アームカム	122	ホルベアリング-固定軸
37	座金	80	座金	123	ハンドルスクリューキャップ
38	ロータ組	81	ストップバーカムバネ	124	座金
39	アーム固定軸	82	ストップバーレバー		
40	ベール組	83	固定ボルト	*F01	リール袋 (付属品)
41	ブレーキツメバネ	84	脚付キフタ組	TRST	取扱説明書 (付属品)
42	ホルベアリング(7x11x3 SARB)	85	固定ボルト	BNKI	分解図 (付属品)
43	ピニオンギアカラー	86	固定ボルト	AC02	号数シール (付属品)

※部品内容について予告なく変更する場合があります。

(181203)\_004

Printed in Japan P-002

# BB-X Remare 6000D

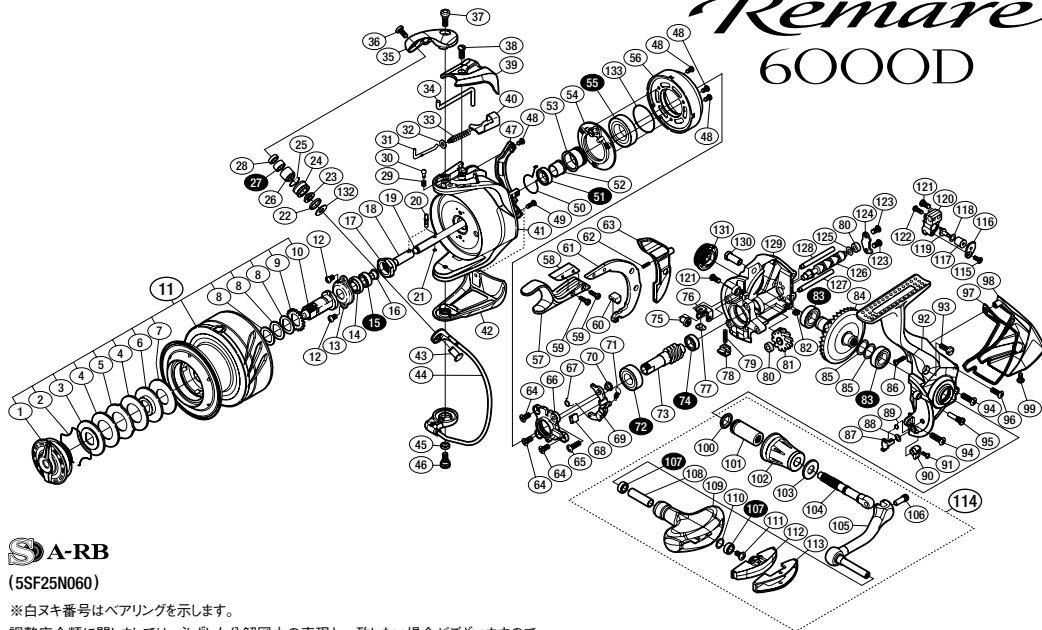

**S A-RB**  
(5SF25N060)

※白ヌキ番号はベアリングを示します。

調整座金類に関しましては、必ずしも分解図中の表現と一致しない場合がございますので、ご了承ください。(商品により使用している場合とそうでない場合がございます。)

## ■パーツリスト

番号	部 品 名	番号	部 品 名	番号	部 品 名
1	ドラッグフープ組	47	ローターガード	93	固定ボルト
2	抜ケ止メバネ	48	固定ボルト	94	固定ボルト
3	小判座金	49	固定ボルト	95	固定ボルト
4	ドラッグ座金	50	ブレーキツメバネ	96	固定ボルト
5	耳付座金	51	ホルベアリング(7x11x3 SARB)	97	ボディカバー
6	小判座金	52	ピニオンギアカラー	98	ボディガード
7	ドラッグ座金	53	ブレーキベアリング止メ輪	99	固定ボルト
8	スプール座金	54	ブレーキ板組	100	ハンドル軸シール
9	スプール受け(A)	55	ホルベアリング(12x21x5 SARB)	101	ハンドル軸ツバ(B)
10	スプール受け(B)組	56	ブレーキコア組	102	ハンドル軸ツバ
11	スプール組	57	ブレーキレバー(A)	103	ハンドル座金
12	固定ボルト	58	ブレーキレバー-銘版	104	ハンドル軸
13	リテーナ	59	固定ボルト	105	ハンドルシャフト組
14	ベアリングシール	60	ブレーキシュー	106	ハンドル軸ボルト
15	ホルベアリング(5x9x3 SARB)	61	ブレーキレバー(B)	107	ホルベアリング(4x7x2.5 SARB)
16	スプール受けカラー	62	ブレーキレバーバネ	108	クワ固定軸バネ
17	ロータナット	63	ブレーキレバーシート	109	ハンドルフープ
18	スプール受けカラー	64	固定ボルト	110	座金
19	メインシャフト	65	固定ボルト	111	固定ボルト
20	スプール受け固定ピン	66	ベアリング押サエ板	112	ハンドルキャップ
21	Oリング	67	ブレーキ切換エバネ	113	ハンドルフープ銘版
22	ラインローラー Spacer	68	ブレーキ	114	ハンドル組
23	ラインローラーベアリングカラー	69	ブレーキレバー板組	115	固定ボルト
24	ラインローラー	70	ブレーキレバー板カラー	116	ウォームシャフトピン押サエ板
25	Oリング	71	セーフティブレーキツメバネ	117	ウォームシャフトピンカラー
26	ラインローラーブッシュ	72	ホルベアリング(8x16x5 SARB)	118	座金
27	ホルベアリング(4x7x3.2 SARB)	73	ピニオンギア	119	ウォームシャフトピン
28	アーム固定軸カラー	74	ホルベアリング(6x10x3 SARB)	120	指動子
29	音出しバネ	75	固定ボルト	121	指動子ガイド(A)
30	音出しバネ	76	ブレーキレバー-固定軸(B)	122	指動子ガイド(B)
31	アームバネガイド(A)	77	ブレーキレバー(C)	123	固定ボルト
32	アームバネガイド(A)カラー	78	ブレーキシュー	124	ウォームシャフトカバー
33	アームカムバネ	79	ブレーキシューバネ	125	座金
34	内ゲレバネ	80	ウォームシャフトブッシュ	126	ウォームシャフト
35	アームカム	81	ウォームシャフトギア	127	指動子ガイド(A)
36	固定ボルト	82	固定ナット	128	指動子ガイド(B)
37	固定ボルト	83	ホルベアリング(8x14x4 SARB)	129	脚無しボディ
38	固定ボルト	84	ドライブギア	130	ブレーキレバー-固定軸
39	アームカムバネカバー	85	座金(8x11)	131	ハンドルスクリューキャップ
40	アームカムバネシート	86	固定ボルト	132	座金
41	ロータ組	87	ストップバーカム	133	座金
42	ベール取付キフタカバー	88	座金		
43	アーム固定軸	89	ストップバーカムバネ	*F01	リール袋 (付属品)
44	ベール組	90	ストップバーレバー	TRST	取扱説明書 (付属品)
45	ベール取付キフタカラー	91	固定ボルト	BNKI	分解図 (付属品)
46	固定ボルト	92	脚付キフタ組	AC02	号数シール (付属品)

※部品内容について予告なく変更する場合があります。

(181203)\_005

# BB-X Remare 8000D

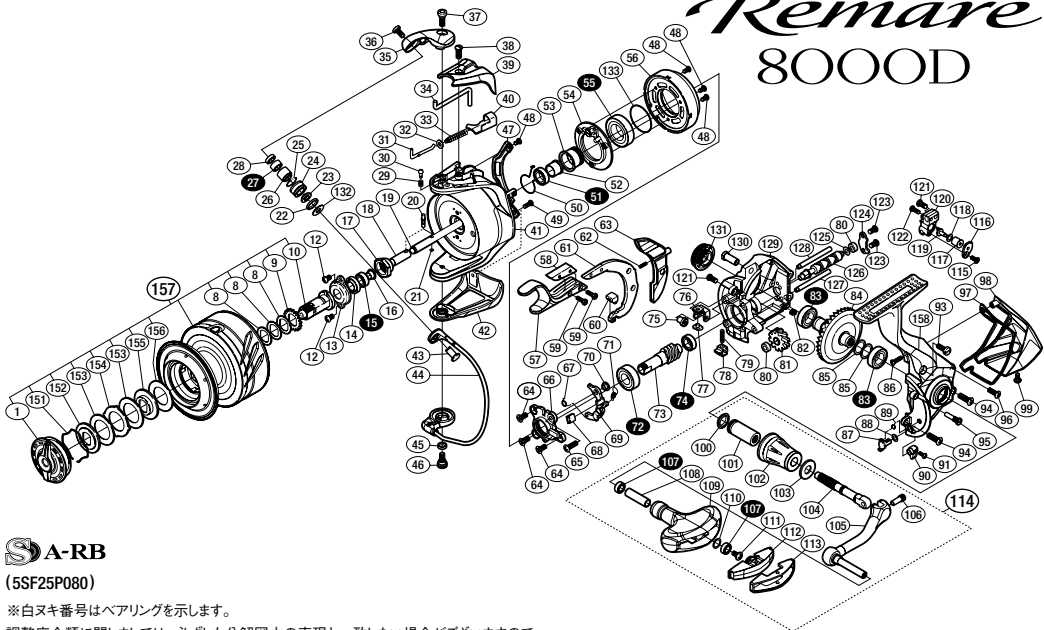

**S A-RB**  
(5SF25P080)

※白ヌキ番号はベアリングを示します。

調整座金類にしましては、必ずしも分解図中の表現と一致しない場合がございますので、ご了承ください。(商品により使用している場合とそうでない場合がございます。)

## ■仕様一覧

品番	ギア比	最大ドラグ力 (kg)	最大ブレーキ力 (kg)	自重 (g)	糸巻量	最大巻上長 (cm/ハンドル1回転)	ベアリング数 (ボール/ローラー)
5000DHG	6.5	11.0	11.0	325	ナイロン(号-m)4-200, 5-150, 6-130 PE(号-m)2-350, 3-210, 4-160	104	9/0
6000D	5.8	11.0	11.0	365	ナイロン(号-m)4-240, 5-180, 6-150 PE(号-m)2-390, 3-250, 4-210	104	10/0
8000D	5.8	11.0	11.0	360	ナイロン(号-m)6-200, 8-150 PE(号-m)3-340, 4-260, 5-200	104	10/0

## ■パーツリスト

番号	部 品 名	番号	部 品 名	番号	部 品 名
1	ドラッグアップ組	54	ブレーキ板組	101	ハンドル軸ツバ(B)
8	スプール座金	55	ボールベアリング(12×21×5 SARB)	102	ハンドル軸ツバ
9	スプール受け(A)	56	ブレーキコブ組	103	ハンドル座金
10	スプール受け(B)組	57	ブレーキレバー(A)	104	ハンドル軸
12	固定ボルト	58	ブレーキレバー-銘版	105	ハンドルシャフト組
13	リテーナ	59	固定ボルト	106	ハンドル軸ボルト
14	ベアリングシール	60	ブレーキシュー	107	ボールベアリング(4×7×2.5 SARB)
15	ボールベアリング(5×9×3 SARB)	61	ブレーキレバー(B)	108	フタ固定軸パイプ
16	ラインローラーカラー	62	ブレーキレバー-バネ	109	ハンドルフタ
17	ローターナット	63	ブレーキレバーシート	110	座金
18	スプール受けカラー	64	固定ボルト	111	固定ボルト
19	メインシャフト	65	固定ボルト	112	ハンドルキャップ
20	スプール受け固定ピン	66	ベアリング押さえ板	113	ハンドルフタ銘版
21	Oリング	67	ブレーキ切換エバネ	114	ハンドル組
22	ラインローラー-スベサー	68	ブレーキシュー	115	固定ボルト
23	ラインローラー-ベアリングカラー	69	ブレーキレバー-板組	116	ウォームシャフトピン押さえ板
24	ラインローラー	70	ブレーキレバー-板カラー	117	ウォームシャフトピンカラー
25	Oリング	71	セーフティブレーキツメバネ	118	座金
26	ラインローラー-フッシュ	72	ボールベアリング(8×16×5 SARB)	119	ウォームシャフトピン
27	ボールベアリング(4×7×3.2 SARB)	73	ピニオンギア	120	摺動子
28	アーム固定軸カラー	74	ボールベアリング(6×10×3 SARB)	121	固定ボルト
29	導出バネ	75	ブレーキレバー-固定軸(B)	122	固定ボルト
30	導出シピン	76	ブレーキレバー(C)	123	固定ボルト
31	アームバネガイド(A)	77	ブレーキシュー	124	ウォームシャフトカバー
32	アームバネガイド(A)カラー	78	ブレーキシュー	125	座金
33	アームカムバネ	79	ブレーキシューバネ	126	ウォームシャフト
34	内ゲリレバー	80	ウォームシャフトフッシュ	127	摺動子ガイド(A)
35	アームカム	81	ウォームシャフトギア	128	摺動子ガイド(B)
36	固定ボルト	82	固定ナット	129	脚座-ボディ
37	固定ボルト	83	ボールベアリング(8×14×4 SARB)	130	ブレーキレバー-固定軸
38	固定ボルト	84	ドライブギア	131	ハンドルスクリュウキャップ
39	アームカムバネカバー	85	座金(8×11)	132	座金
40	アームカムバネシート	86	固定ボルト	133	座金
41	ローター組	87	ストップバカム	151	抜ケ止メバネ
42	ベール取付ケカバー	88	座金	152	小判座金
43	アーム固定軸	89	ストップバカムバネ	153	ドラグ座金
44	ベール組	90	ストップバレバー	154	耳付座金
45	ベール取付ケカムカラー	91	固定ボルト	155	小判座金
46	固定ボルト	93	固定ボルト	156	ドラグ座金
47	ローターガード	94	固定ボルト	157	スプール組
48	固定ボルト	95	固定ボルト	158	脚付キタ組
49	固定ボルト	96	固定ボルト		
50	ブレーキツメバネ	97	ボディカバー		
51	ボールベアリング(7×11×3 SARB)	98	ボディガード	*F01	リール袋 (付属品)
52	ピニオンギアカラー	99	固定ボルト	TRST	取扱説明書 (付属品)
53	ブレーキベアリング止め輪	100	ハンドル軸シール	BNKI	分解図 (付属品)
				AC02	号数シール (付属品)

※部品内容について予告なく変更する場合があります。

(181203)\_005

## ■夢屋タイプ

スプール	スプール	ハンドルノブ	ハンドルスクリュウキャップ	リールスタンド
5000DHG	B-2	A	HC-2	C or D
6000D	B-3	A	HC-2	C or D
8000D	B-3	A	HC-2	C or D

※詳細はシマノホームページでご確認ください。

\* (注1) Oタイプのリールスタンドが取り付け可能ですが、取付が困難、スキマが空く場合はリールスタンド側ネジ部についているOリングを取り外してご使用ください。

## ■ハンドルノブの取り外し方

1. キャップを取り外します。
2. ノブ内部のネジをゆるめて外します。

