

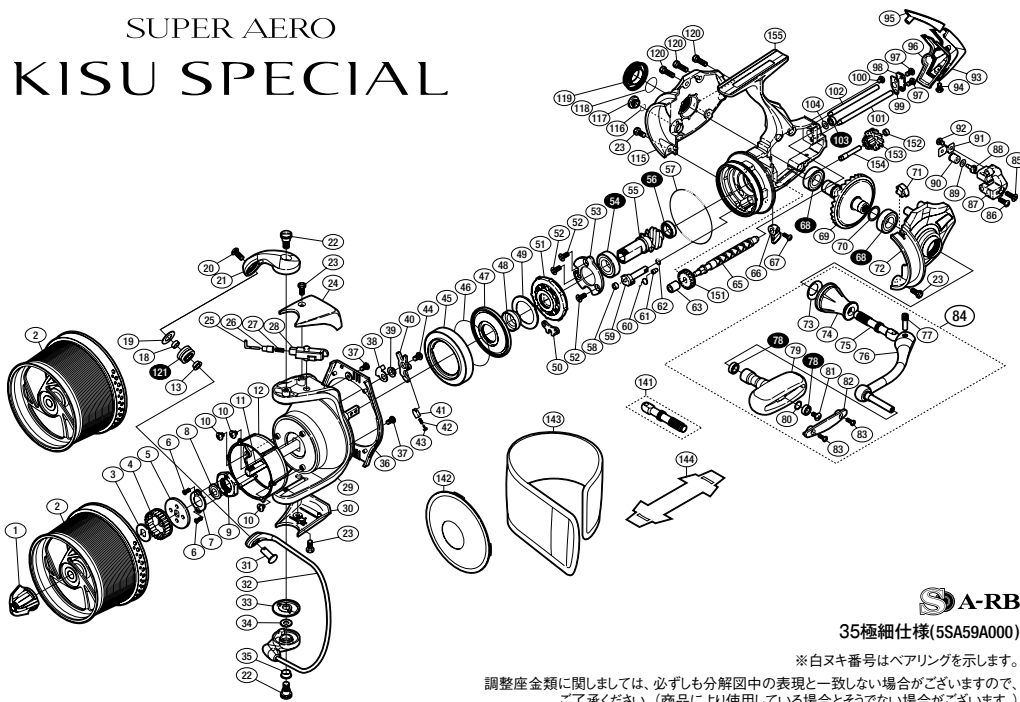



# SUPER AERO KISU SPECIAL



35極細仕様(5SA59A000)

※白ヌキ番号はベアリングを示します。

調整座金類に関しては、必ずしも分解図中の表現と一致しない場合がございますので、ご了承ください。(商品により使用している場合とそうでない場合がございます。)

# SUPER AERO KISU SPECIAL

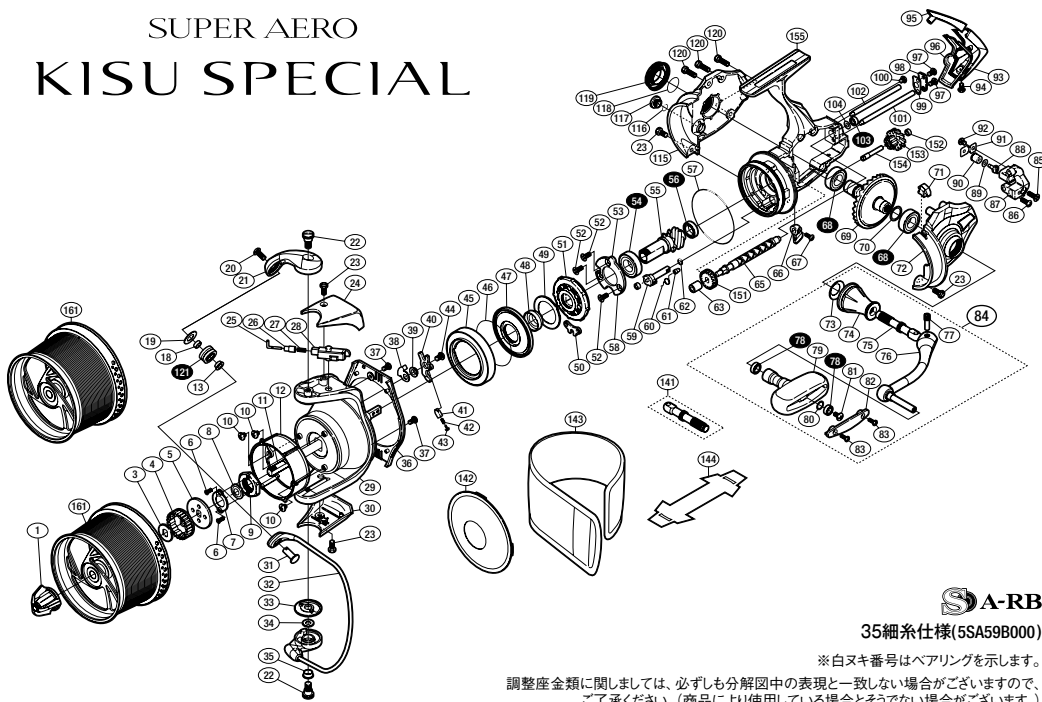

35細系仕様(5SA59B000)

※白ヌキ番号はベアリングを示します。

調整座金類に関しては、必ずしも分解図中の表現と一致しない場合がございますので、ご了承ください。(商品により使用している場合とそうでない場合がございます。)

## ■パーツリスト

番号	部 品 名	番号	部 品 名	番号	部 品 名
1	ドラッグノブ	46	Oリング	88	ウォームシャフトピン
2	スプール(PE0.8号用)	47	ローラーラッチシール	89	座金
3	スプール座金	48	ローターリング	90	ウォームシャフトピンカラー
4	スプール受け(A)	49	ローラーラッチカバー板	91	ウォームシャフトピン押さえ板
5	スプール受け(B)	50	ローラーラッチ板	92	固定ボルト
6	固定ボルト	51	ローラーラッチ組	93	ボテガード(A)
7	リテーナ	52	固定ボルト	94	固定ボルト
8	メインシャフトベアリングシール	53	ベアリング押さえ板	95	ボテガード(B)
9	ローターナット	54	ボールベアリング(10×19×5 SARB)	96	ボテカバー
10	固定ボルト	55	ピニオンギア	97	固定ボルト
11	メインシャフト	56	ボールベアリング(8×12×3.5 SARB)	98	ウォームシャフトカバー
12	ローターツバ	57	Oリング	99	ウォームシャフトカバーシート
13	アーム固定軸カラー	58	ストップバーカムリング	100	固定ボルト
18	ラインローラーベアリングカラー	59	ストップバーカム	101	摺動子ガイド(A)
19	ラインローラー受け	60	クリックパネ	102	摺動子ガイド(B)
20	固定ボルト	61	クラッチカム間座	103	ボールベアリング(3×6×2.5 SARB)
21	アームカム	62	Oリング	104	座金
22	固定ボルト	63	ウォームシャフトプッシュ	115	フタ(B)
23	固定ボルト	65	ウォームシャフト	116	Oリング
24	アームカムバネカバー	66	ストップバーレバー	117	注油穴キャップ
25	アームバネガイド(A)	67	固定ボルト	118	Oリング
26	アームバネガイド(A)カラー	68	ボールベアリング(9×17×5 SARB)	119	ハンドルスクリューキャップ
27	アームカムバネ	69	ドライブギア	120	固定ボルト
28	アームバネガイド(B)	70	座金(9×13)	121	ラインローラー(ベアリング入り)
29	ローター	71	内ゲリ当たり	151	ウォームシャフトギア
30	ペール取付ケカバー	72	フタ(A)	152	中間ギヤ輪プッシュ
31	アーム固定軸	73	ハンドル軸シール	153	中間ギヤ
32	ペール組	74	ハンドル軸ツバ	154	中間ギヤ輪
33	ペール取付ケカムシート	75	ハンドル軸(左ハンドル専用)	155	ボテ
34	座金	76	ハンドル		
35	固定ボルトカラー	77	ハンドル軸ボルト	141	ハンドル軸(右ハンドル専用) (付属品)
36	ローターガード	78	ボールベアリング(4×7×2.5 SARB)	142	サンドプロテクター (付属品)
37	固定ボルト	79	ハンドルノブ	143	スプールプロテクター (付属品)
38	内ゲリレバーシート	80	座金	144	脚保護シート (付属品)
39	座金	81	固定ボルト		
40	内ゲリレバー	82	ハンドルノブ銘版		
41	内ゲリバネガイド(B)	83	固定ボルト		
42	内ゲリレバーバネ	84	ハンドル組		
43	内ゲリバネガイド(A)	85	固定ボルト	*F01	リール袋 (付属品)
44	固定ボルト	86	固定ボルト	TRST	取扱説明書 (付属品)
45	固定ボルト	87	摺動子	BNKI	分解図 (付属品)
45	ローラーラッチカバー	87	摺動子	AC02	号数シール (付属品)

※部品内容について予告なく変更する場合があります。

(160805)\_004

Printed in Japan

## ■パーツリスト

番号	部 品 名	番号	部 品 名	番号	部 品 名
1	ドラッグノブ	47	ローラーラッチシール	89	座金
3	スプール座金	48	ローターリング	90	ウォームシャフトピンカラー
4	スプール受け(A)	49	ローラーラッチカバー板	91	ウォームシャフトピン押さえ板
5	スプール受け(B)	50	ローラーラッチ板	92	固定ボルト
6	固定ボルト	51	ローラーラッチ組	93	ボテガード(A)
7	リテーナ	52	固定ボルト	94	固定ボルト
8	メインシャフトベアリングシール	53	ベアリング押さえ板	95	ボテガード(B)
9	ローターナット	54	ボールベアリング(10×19×5 SARB)	96	ボテカバー
10	固定ボルト	55	ピニオンギア	97	固定ボルト
11	メインシャフト	56	ボールベアリング(8×12×3.5 SARB)	98	ウォームシャフトカバー
12	ローターツバ	57	Oリング	99	ウォームシャフトカバーシート
13	アーム固定軸カラー	58	ストップバーカムリング	100	固定ボルト
18	ラインローラーベアリングカラー	59	ストップバーカム	101	摺動子ガイド(A)
19	ラインローラー受け	60	クリックパネ	102	摺動子ガイド(B)
20	固定ボルト	61	クラッチカム間座	103	ボールベアリング(3×6×2.5 SARB)
21	アームカム	62	Oリング	104	座金
22	固定ボルト	63	ウォームシャフトプッシュ	115	フタ(B)
23	固定ボルト	65	ウォームシャフト	116	Oリング
24	アームカムバネカバー	66	ストップバーレバー	117	注油穴キャップ
25	アームバネガイド(A)	67	固定ボルト	118	Oリング
26	アームバネガイド(A)カラー	68	ボールベアリング(9×17×5 SARB)	119	ハンドルスクリューキャップ
27	アームカムバネ	69	ドライブギア	120	固定ボルト
28	アームバネガイド(B)	70	座金(9×13)	121	ラインローラー(ベアリング入り)
29	ローター	71	内ゲリ当たり	151	ウォームシャフトギア
30	ペール取付ケカバー	72	フタ(A)	152	中間ギヤ輪プッシュ
31	アーム固定軸	73	ハンドル軸シール	153	中間ギヤ
32	ペール組	74	ハンドル軸ツバ	154	中間ギヤ輪
33	ペール取付ケカムシート	75	ハンドル軸(左ハンドル専用)	155	ボテ
34	座金	76	ハンドル	161	スプール(PE1号用)
35	固定ボルトカラー	77	ハンドル軸ボルト		
36	ローターガード	78	ボールベアリング(4×7×2.5 SARB)	141	ハンドル軸(右ハンドル専用) (付属品)
37	固定ボルト	79	ハンドルノブ	142	サンドプロテクター (付属品)
38	内ゲリレバーシート	80	座金	143	スプールプロテクター (付属品)
39	座金	81	固定ボルト	144	脚保護シート (付属品)
40	内ゲリレバー	82	ハンドルノブ銘版		
41	内ゲリバネガイド(B)	83	固定ボルト		
42	内ゲリレバーバネ	84	ハンドル組		
43	内ゲリバネガイド(A)	85	固定ボルト	*F01	リール袋 (付属品)
44	固定ボルト	86	固定ボルト	TRST	取扱説明書 (付属品)
45	固定ボルト	87	摺動子	BNKI	分解図 (付属品)
45	ローラーラッチカバー	87	摺動子	AC02	号数シール (付属品)
46	Oリング	88	ウォームシャフトピン		

※部品内容について予告なく変更する場合があります。

(160805)\_004

# SUPER AERO KISU SPECIAL COMPE EDITION

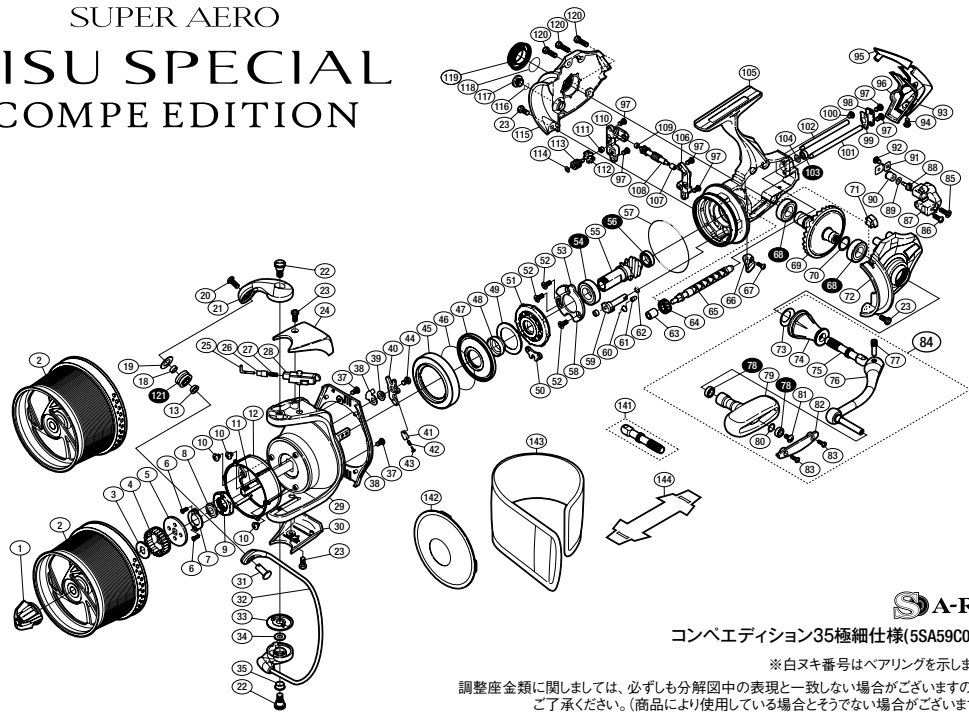

コンペエディション35極細仕様(5SA59C000)

※白抜き番号はベアリングを示します。

調整座金類に関しましては、必ずしも分解図中の表現と一致しない場合がございますので、ご了承ください。(商品により使用している場合とそうでない場合がございます。)

## ■パーツリスト

番号	部 品 名	番号	部 品 名	番号	部 品 名
1	ドラッグノブ	48	ローターリング	91	ウォームシャフトピン押さえ板
2	スプール(PE0.8専用)	49	ローラークラッチカバー板	92	固定ボルト
3	スプール座金	50	ローラークラッチ板	93	ボディガード(A)
4	スプール受け(A)	51	ローラークラッチ組	94	固定ボルト
5	スプール受け(B)	52	固定ボルト	95	ボディガード(B)
6	固定ボルト	53	ベアリング押さえ板	96	ボディカバー
7	リテーナー	54	ボールベアリング(10×19×5 SARB)	97	固定ボルト
8	メインシャフトベアリングシール	55	ピニオンギア	98	ウォームシャフトカバー
9	ローターナット	56	ボールベアリング(8×12×3.5 SARB)	99	ウォームシャフトカバーシート
10	固定ボルト	57	Oリング	100	固定ボルト
11	メインシャフト	58	ストッパーカムリング	101	摺動子ガイド(A)
12	ローターツバ	59	ストッパーカム	102	摺動子ガイド(B)
13	アーム固定軸カラー	60	クリックパネ	103	ボールベアリング(3×6×2.5 SARB)
18	ラインローラーベアリングカラー	61	クラッチカム開座	104	座金
19	ラインローラー受け	62	Oリング	105	ボディ
20	固定ボルト	63	ウォームシャフトブッシュ	106	ドライブギア側ガイド
21	アームカム	64	ウォームシャフトギア	107	減速ブッシュ
22	固定ボルト	65	ウォームシャフト	108	ウォームシャフトギア用ウォームギア
23	固定ボルト	66	ストッパーレバー	109	減速ブッシュ
24	アームカムバネカバー	67	固定ボルト	110	ウォームギア側ガイド
25	アームバネガイド(A)カラー	68	ボールベアリング(9×17×5 SARB)	111	減速ブッシュ
26	アームバネガイド(A)カラー	69	ドライブギア	112	中間ギア
27	アームカムバネ	70	座金(9×13)	113	ピニオンギア用ウォームギア
28	アームバネガイド(B)	71	内ゲリ当たり	114	座金
29	ローター	72	フタ(A)	115	フタ(B)
30	ベール取付ケカバー	73	ハンドル軸シール	116	Oリング
31	アーム固定軸	74	ハンドル軸ツバ	117	注油穴キャップ
32	ベール組	75	ハンドル軸(左ハンドル専用)	118	Oリング
33	ベール取付ケカムシート	76	ハンドル	119	ハンドルスクリュウキャップ
34	座金	77	ハンドル軸ボルト	120	固定ボルト
35	固定ボルトカラー	78	ボールベアリング(4×7×2.5 SARB)	121	ラインローラー(ベアリング入り)
36	ローターガード	79	ハンドルノブ		
37	固定ボルト	80	座金	141	ハンドル軸(右ハンドル専用)(付属品)
38	内ゲリパーシート	81	固定ボルト	142	サンデプロテクター(付属品)
39	座金	82	ハンドルフタ銘版	143	スプールプロテクター(付属品)
40	内ゲリレバー	83	固定ボルト	144	脚保護シート(付属品)
41	内ゲリバネガイド(B)	84	ハンドル組		
42	内ゲリレバーバネ	85	固定ボルト		
43	内ゲリバネガイド(A)	86	固定ボルト		
44	固定ボルト	87	摺動子	*F01	リール袋(付属品)
45	ローラークラッチカバー	88	ウォームシャフトピン	TRST	取扱説明書(付属品)
46	Oリング	89	座金	BNKI	分解図(付属品)
47	ローラークラッチシール	90	ウォームシャフトピンカラー	AC02	号数シール(付属品)

※部品内容について予告なく変更する場合があります。

(160805)\_004

## ■仕様一覧

品番	ギア比	許容耐力(kg)	自重(g)	糸巻量	ベアリング数 S A-RB/ ローラー	スプール寸法 (径mm/ ストロークmm)	最大巻上長 (cm/ ハンドル1回転)
35 GOKUHOSO	3.2	20.0	360	PE(号-m)0.6-250、0.8-200、1-160	8/1	73/35	76
35 HOSO	3.2	20.0	360	PE(号-m)0.8-250、1-200、1.2-165	8/1	73/35	76
CE35 GOKUHOSO	3.2	20.0	360	PE(号-m)0.6-250、0.8-200、1-160	8/1	73/35	76

●ボールベアリングは、従来のA-RBをシーリングし塩分の浸入を減少させ、ソルトウォーターでの使用をより快適にしたSA-RB(Shielded Anti-Rust Bearing)を使用しています。

●標準付属品: 取扱説明書・分解図・布袋・替えスプール・ライン号数シール・スプールプロテクター・脚裏保護シール・右ハンドル軸スプール調整ワッシャ(0.25×1、0.5×1、1.0×1)

## ■夢屋タイプ

スプール	ハンドル	ハンドルノブ
C-1	NH-2	A

※詳細はシマノホームページでご確認ください。

## ■ハンドルノブの取り外し方

- ネジ2本をゆるめて、ハンドルノブ銘板を外します。
- ノブ内部のネジをゆるめて外します。

