

SVS

S A-RB



ENGETSU
BB-PG / BB / BB-HG

取扱説明書 SHIMANO

このたびはシマノ炎月BBをお買い上げいただき、まことにありがとうございます。
炎月BBは精度・信頼性の究極を追求し、また、海での使用を可能とするために、S A-RBをはじめとする耐蝕性の高い部品で構成されています。
炎月BBの機能を十分に引き出し末永くご愛用いただくためにも、使用前にこの取扱説明書をお読みいただき、リール同様大切に保存して下さるようお願い申し上げます。

株式会社シマノ全国サービスネット

株式会社シマノ 北海道営業所 〒001-0925 札幌市北区新川5条1-3-50	TEL. (011)716-3301
株式会社シマノ 仙台営業所 〒983-0043 仙台市宮城野区萩野町2-17-10	TEL. (022)232-4775
株式会社シマノ 埼玉営業所 〒362-0043 埼玉県上尾市西宮下3-194-1	TEL. (048)772-6662
株式会社シマノ 東京営業所 〒143-0013 東京都大田区大森南1-17-17	TEL. (03)3744-5656
株式会社シマノ 静岡営業所 〒410-0807 静岡県沼津市錦町674	TEL. (055)962-3983
株式会社シマノ 名古屋営業所 〒454-0012 名古屋市中川区尾頭橋2-6-21	TEL. (052)331-8666
株式会社シマノ 大阪営業所 〒590-8577 大阪府堺市堺区老松町3-77	TEL. (072)223-3920
株式会社シマノ 中国営業所 〒700-0941 岡山市南区青江6-6-18	TEL. (086)264-6100
株式会社シマノ 四国営業所 〒768-0014 香川県観音寺市流岡町1496-1	TEL. (0875)23-2220
株式会社シマノ 九州営業所 〒841-0048 佐賀県鳥栖市藤木町字若桜4-6	TEL. (0942)83-1515
シマノセールス株式会社 釣具サービス課 〒592-8331 大阪府堺市西区薬港新町1-5-15	TEL. (072)243-2851

株式会社シマノ釣具事業部

本 社：〒590-8577 大阪府堺市堺区老松町3丁77番地

●商品の性能・スペック、カタログ、イベントや
アフターサービスなどに関するお問い合わせ

フリーダイヤル ☎ 0120-861130 (ハローイイサオ)

フリーダイヤルをご利用できない方は 072-243-8538 (有料) をご利用下さい。
受付時間：AM9:00～12:00・PM1:00～5:00 (土・日・祝日除く)

■シマノホームページアドレスは <http://www.shimano.com> です。

新製品情報・気象情報・釣り情報など、フィッシングライフに役立つ、
シマノならではのオリジナル情報を発信しています。

また、カタログのお申し込みも受け付けています。

■シマノi-mode情報 アドレスは <http://fishing.shimano.co.jp/i/> です。

Printed in Japan (091208) 037

■各部の名称と特徴

■錆/塩噴みに強いボールベアリング シールドタイプ S A-RB 内蔵

S A-RBは従来のA-RBの側面に防錆素材でシーリングし、塩分の浸入を減少。A-RB処理によるベアリングの防錆性はもちろん、ベアリング内部に浸入した塩分の結晶化による"塩噴み"をも減少させ、ソルトウォーターでの使用をさらに快適なものにしています。
(スプール軸に3個使用)

S A-RB

■マダイドラグ

ドラグ材質、カーブにこだわったマダイドラグを採用しております。
(性能を十二分に発揮するためにも、ご使用後はドラグをゆるめて保管してください。)

■超高強度真鍮大口径ドライブギア搭載

大口径ドライブギア、S A-RBをスプール軸に3個搭載していますので、ハイギアでもスムーズな軽い巻き上げが可能になりました。
(※ハイスピードギアは炎月BB-HGのみ)

■炎月BBスプール (PE専用スプール)

PEライン専用となっておりますので、ナイロン、フロロ等他の種類のラインを巻きますと、スプールの破損へとつながります。

■クイックファイヤーII

クラッチフリー操作と同時にスプールをサミングできるシステムです。

■フリップオープン

フラップを起こし約1/8回転で開閉が可能です。
ご使用の際はカチツと音がするまで回転させ、確実に閉じている事をご確認ください。

■SVS

出荷時は標準 (クリア) 3個がONになっています。
ONの数を増すほどブレーキ力は大きくなりますので、状況に応じて調節してください。
使用されますラインがPEの為、キャストされる際は様子を見ながらキャストし、SVSを調整してください。

■仕様

機種名	商品コード 製品コード	ギア 比	最大 ドラグ力 (N/kg)	自重 (g)	PE 糸巻量 (号-m)	最大巻上長 (cm/ハンドル 1回転)	スプール寸法 (径mm/ 幅mm)	ハンドル 長 (mm)	ベアリング数 (ボール/ ローラー)	夢屋タイプ記号	
										ノブ	ハンドル
炎月 BB-PG	02604 5RH634000	4.7	58.8 /6.0	220	1-200	50	34/25	42	3 S A-RB /1 A-RB	A	BH-1
炎月 BB	02545 5RH630000	6.3	49.0 /5.0	220	1-200	67	34/25	42	3 S A-RB /1 A-RB	A	BH-1
炎月 BB-HG	02546 5RH632000	7.0	49.0 /5.0	225	1-200	75	34/25	45	3 S A-RB /1 A-RB	A	BH-1

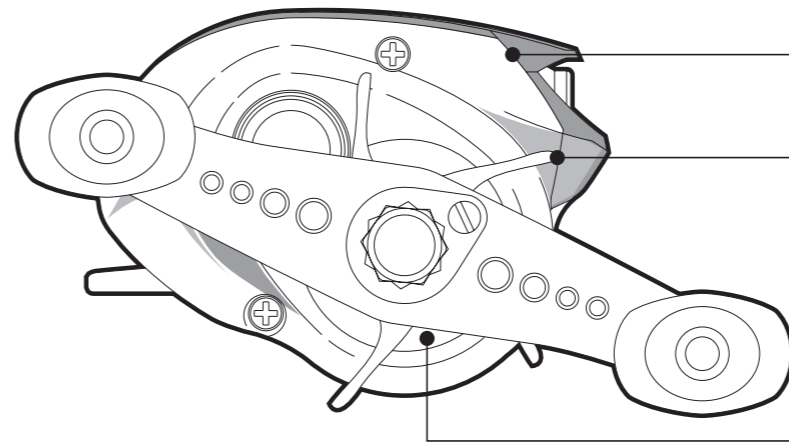

■高強度樹脂ボディ

■スタードラグ

ハンドル側から見て、時計回りに回すことでドラグが締まります。
カーボンワッシャの採用で耐水性とスムーズさを向上。

■スーパーストッパーII

ハンドルをどの位置で止めてもピタッと逆転が停止します。
気になるガタつきもなく、フッキング時のタイムロス、パワーロスを防ぎます。
また、サイレント式のアシストストッパーも装備していますので万が一の場合にも安心です。

■炎月BB-PG/炎月BB：42mmダブルハンドル 炎月BB-HG：45mmダブルハンドル & パワータイプハンドルノブ

ソルトウォーターゲームにおける大型魚とのファイトを考慮した握りやすい大型ノブ。

■0.75mmピッチメカニカルブレーキノブ

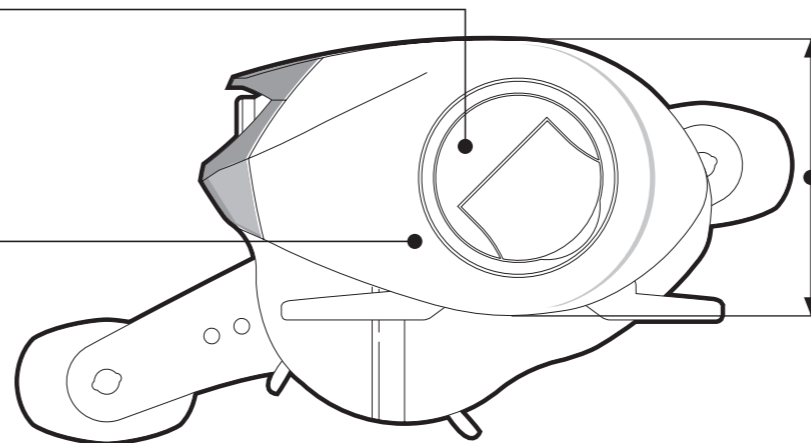
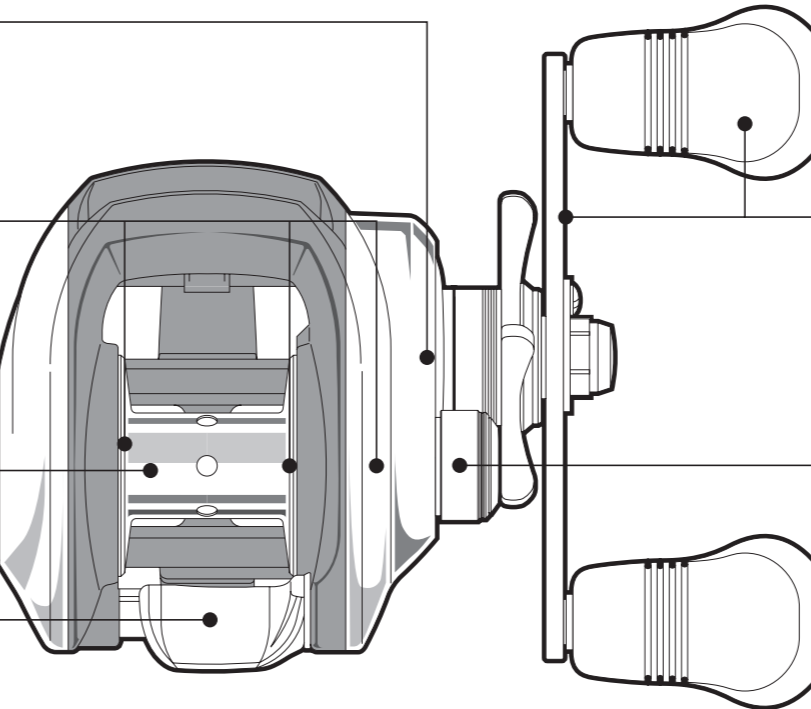

■ロープロファイルボディ

パーミング性に求められる形を追求し、設計されています。

■製品改良のため仕様及びデザインの一部を予告なく変更することがありますので、あらかじめご了承ください。

■炎月BBではボールベアリングに新設計のシールドタイプS A-RBを採用。従来のA-RBの側面に防錆素材でシーリングし、塩水の浸入を減少。A-RB処理によるベアリングの防錆性はもちろん、ベアリング内部に浸入した塩分の結晶化による"塩噴み"をも減少させ、ソルトウォーターでの使用をさらに快適なものにしています。

■ご注意 1号の細いラインを使用しますので、糸の巻きすぎ、片寄り、バックラッシュ等を行いますと、スプールとフレームのすき間に糸が入り込んでしまう場合がありますのでご注意ください。

■標準付属品 取扱説明書・分解図・専用レンチ・オイル

■SVS（可変遠心ブレーキ）

イラストのように、外側と内側のストッパー間にブレーキカラーを押し上げれば“ON”となり、内側のストッパー下に押し下げれば“OFF”となります。メーカー出荷時には、クリアを6個装着し、3個“ON”の状態に設定しています。お買い求めいただいて糸を巻き、このリールではじめてキャストするときには、6個のブレーキカラーをすべて“ON”にされることをおすすめします。その後“ON”のカラー数を調整してください。

※ SVS = SHIMANO VARIABLE BRAKE SYSTEM
シマノ バリアブル ブレーキ システム

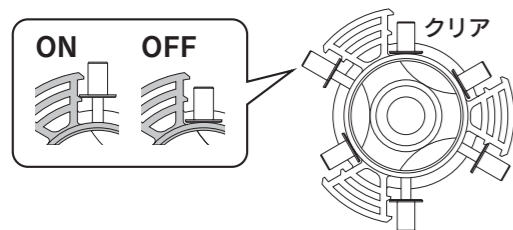

■炎月BBのご注意

●炎月BBは適合ラインが1号と非常に細いラインとなっております。バックラッシュ、糸の片寄り、糸の巻きすぎ等により、フレームとスプールの隙間に糸が入り込む恐れがありますので、取り扱いには十分ご注意願います。

●また、SVSは搭載しておりますが、PEラインの特性上、糸が噛み込むとキャストする際にラインブレイクしてしまう場合があります。キャストする際には十分気をつけて下さい。

■メンテナンス時の分解方法

1. フリップオープンフラップを起します。

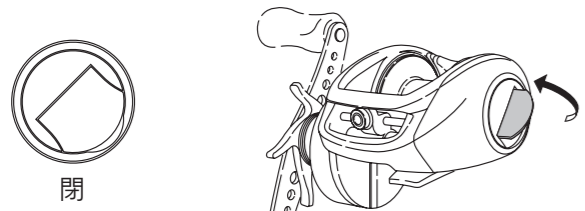

2. フラップをカチッと音がするまで約1/8回転させ、サイドプレートを少し引っぱり出します。

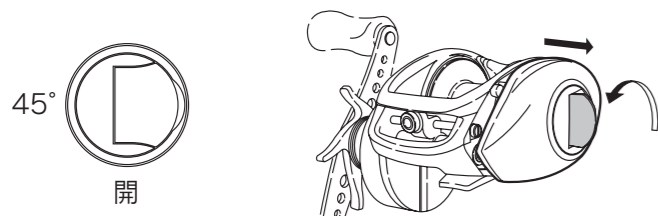

3. サイドプレート全体を支点を軸に回転（スライド）させて開きます。

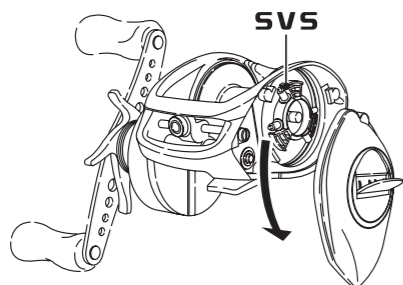

■メンテナンス方法

■海での使用後のご注意

炎月BBは海での使用を前提とした防錆処理を加えていますが、より長く性能を維持するため、以下のことにご注意ください。

●リールに付着した塩分、ゴミ等は真水に浸した柔らかい布できれいに拭き取って十分に乾燥させて下さい。いちじるしく海水が浸入したと思われる場合は、当社アフターサービスヘオーバーホールとしてお預けいただくことをおすすめします。

■海での使用後の基本的なメンテナンス順序

1. 水洗い…ドラッグをしめ込んでから、シャワー等の真水で1～2分間水洗いしてください。（図A）
スプールを取り外し、スプールのみを水洗いしていただくとさらに効果があります。
※温水はグリスを洗い流す可能性があるためお避けください。また、同様の理由でリール本体を水没させないでください。
2. 乾燥…ドラッグをゆるめ、直射日光を避けて陰干ししてください。（図B）
※直射日光、ドライヤー等は内部のムレを引き起こします。
3. オイル注油…後記「オイル注油箇所」の図で示す部分に、ごく少量オイルを注油してください。付け過ぎはかえって回転を悪くする場合があります。

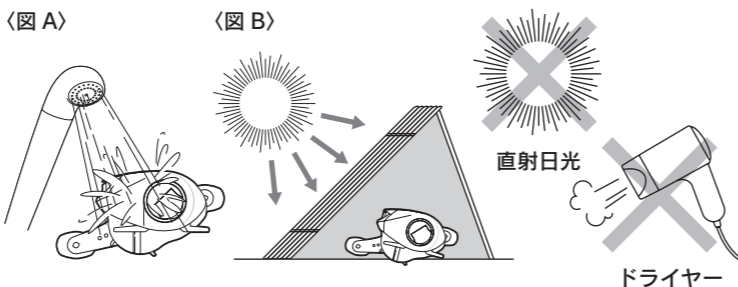

●お願い

- ・リールの状態は使用頻度のみならず、使用環境、使用方法、対象魚等によって大きく異なります。回転時のゴロつき、引っ掛かりの症状が出た場合は、**直ぐさま弊社サービスへ、そうでなくとも半年に1度はお預けいただく**ことをおすすめいたします。最寄りの小売店にてお受けしております。
- ・リールを水没させ数時間放置しますと、ドラッググリスが水に流れ出てしまいます。ご注意ください。
- ・オイル、グリス類は**当社指定のもの**（SP-003H、SP-013A、SP-023A）をお使いください。そうでない場合の品質の保証はいたしかねます。ご注意ください。
- ・釣行後は竿にセットしたままにせず、リールをはずして水洗いしてください。竿にセットした状態で水洗いされましても、リールシートのフード部とリールの脚に溜まった海水を洗い流せない事がしばしばあります。
- ・ハンドルノブには滑りにくい樹脂素材を採用していますが、油によって膨潤する場合があります。ベアリングのメンテナンスの際には、なるべく油分（オイルなど）が付かない様にご注意下さい。また油分が付着した場合には、速やかに拭き取って下さい。

■ハンドル着脱時のご注意

ハンドルの着脱をされる場合は次の手順で行ってください。

1. リテーナー固定ボルトを外す。
2. リテーナーを外す。
3. ハンドル固定ナットを付属のレンチで外す。

※取り付け時は逆の順番で行ってください。

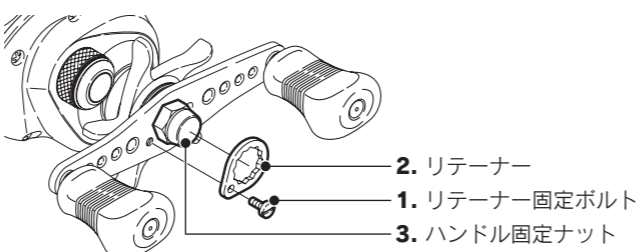

●ベアリングの塩噛みについて

S A-RB（シールド耐塩水ベアリング）はベアリング本体、シールドともに錆びにくい物になっています。しかしシールドはベアリング内部に塩水が浸入して発生する『塩噛み』を完全に防ぐものではありません。ベアリング内部に塩水が浸入して乾燥すると、塩噛みを起こす場合があります。錆びている訳ではありませんが、同様に音なり、ゴロつき等の症状が出る場合があります。その場合、S A-RB を取り出して真水で洗い流して塩抜きするか、S A-RB ごと交換しなければ完全には解消出来ません。

■水没した際の応急処置

1. 水抜き…内部に侵入した水を抜いてください。
2. 水洗い…前記海での使用後の基本的なメンテナンス順序をご参照ください。
3. 乾燥…前記「海での使用後の基本的なメンテナンス順序」をご参照ください。
4. オイル注油…後記「オイル注油箇所」をご参照ください。オイルの付け過ぎはかえって回転を悪くする場合があります。
※長く噴霧させると逆流します。**決してグリススプレーは使用しないでください。**

●お願い

以上はあくまで応急処置です。不意に水没された場合は、できるだけ早く当社のメンテナンスを受けられるよう、最寄りの小売店にお預けください。

※メンテナンス価格はおおよそ¥3,500 プラス部品代になりますが、状態によって異なります。

■オイル注油箇所

炎月BBの優れた性能を長く維持するために、図の※印の箇所にはリールに付属の専用オイル、またはシマノリールメンテスプレー（セット）SP-003Hのオイルスプレー、シマノリールオイルスプレー SP-013Aをまちがえないように噴霧してください。（シマノ以外のオイルは使用しないでください。）オイルはごく少量で充分です。特にベアリング部分は、あふれるようであればティッシュペーパー等で吸い取っておいてください。ドラッグ部にはオイルは注さないでください。

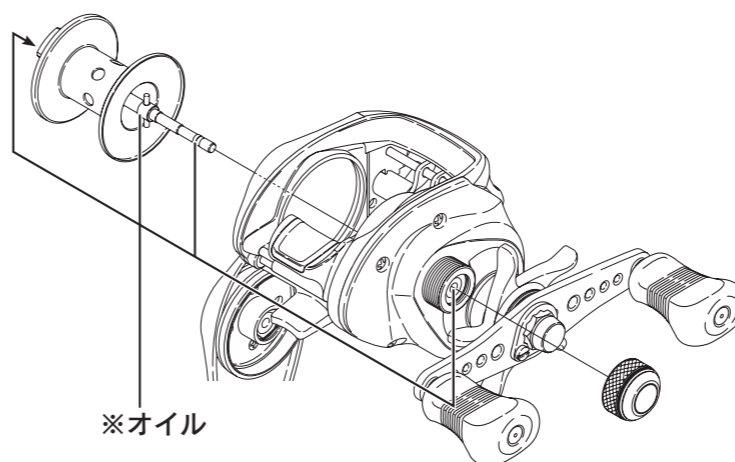

■ハンドルノブの取り外し方

1. 工具を引っ掛けてキャップを抜き取ります。（工具は付属されておりません。工具は当社夢屋商品に同梱されている工具をご使用下さい。）
2. プラスドライバーでノブ内部のボルトをゆるめて外します。

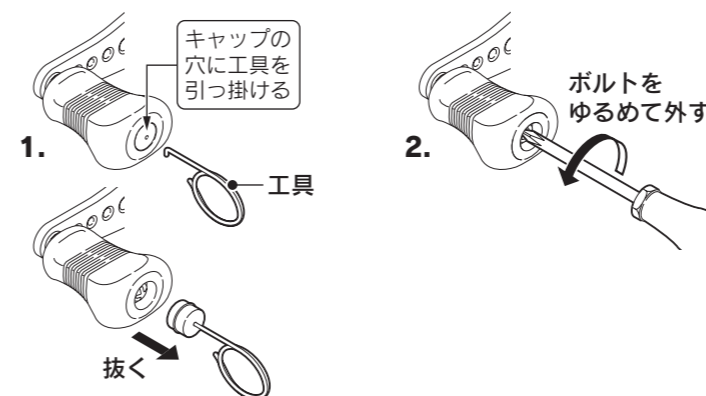

■リールのお取り扱いの注意

本リールは精密部品で構成されていますので、下記注意事項を守ってお取り扱いください。

●ご使用上の注意

砂・泥・泥水はリールの大敵です。ご使用中、リールを砂地に直接置いたり、海水につけたりしないようご注意ください。リール内部に砂や泥水が入ると、思わぬトラブルの原因となることがあります。根掛かりした時には、竿やリールで無理にあおらないで、手にタオル等の布切れを巻いて、できるだけ釣場に糸の残らないように引き寄せて切ってください。リールはていねいに扱ってください。移動時、特に放り投げや、バック内での他の道具との接触による破損には十分ご注意ください。

●お手入れの方法

各部分に付着したゴミ、砂などは、真水に浸した柔らかい布でキレイに拭き取って十分乾燥させてください。また、水に浸して洗ったりしないでください。特に、シンナー、ベンジンなど揮発性溶剤は絶対に使用しないでください。ドラッグ部分には、絶対にオイルを付けしないでください。オイルが入ると、ドラッグ力が低下することがあります。高温、高湿の状態では長時間放置されますと、変形や強度劣化の恐れがあります。長期保存される場合は、上記のお手入れを実施後、風通しの良い場所で保存するようにしてください。ご自分で分解・修理をされる場合は、部品のエッジ等で手を切らないようご注意ください。

●リールのメカニズムの説明には書面で表しにくいことがあります。お手紙でのお問い合わせにつきましては、必ずお客様のお電話番号をお書き添えくださるようお願いいたします。

●修理に出されるときには、お買い上げの販売店へ現品をお預け願います。その際には必ず、修理箇所、不具合内容を具体的に（例／ストッパーが動かない）お知らせください。また、お近くにシマノ商品取扱店がない場合は、最寄りの営業所へお問い合わせください。修理品は部品代のほか工賃をいただきますのでご了承ください。商品の故障等によって生じる他のタックルの破損、紛失、釣行費等は保証できません。

●ご自分で修理をされる場合の部品や替えスプールのお取り寄せは分解図をご覧いただき、製品名・商品コードもしくは製品コード・部品番号・部品名をご指定の上、お買い上げの販売店もしくは最寄りの販売店にご注文ください。内部の部品に関しましては、複雑ですのでリール本体ごと修理に出されることをお勧めします。

例／製品名：ステラ 1000S 商品コード：02425

製品コード：SD83B012 部品名：スプール 部品番号：2

●弊社ではリール、釣竿の補修用性能部品の保有期間を、製造中止後6年間としています。性能部品とは、その製品の機能を維持するために必要な部品です。修理対応期間を過ぎた場合は修理をお断りすることがございます。性能部品以外は製造中止後6年以内でも供給できない可能性がございます。

●商品コード / 製品コードの位置

取扱説明書・分解図・パッケージ底面もしくは側面に製品コードの上5ケタ及び商品コードを表示しています。又、製品には商品コードを表示しています。

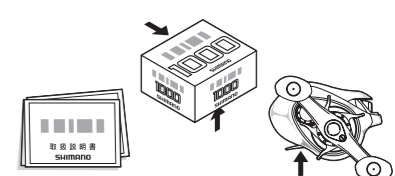

■安全上の注意

ご使用前に必ずお読みください。

⚠ 注意	
	●糸をリードするレベルワインドの所に指を近づけて、釣りをしてください。指をはさまれてけがをするおそれがあります。
	●糸が勢いよく出ている時は、糸にふれないでください。糸で指を切るおそれがあります。
	●メッキや塗装等の表面処理が剥がれたり、強い衝撃等により素材の表面が鋭利になった場合には、その部分に触れないでください。けがをする恐れがあります。
	●回転しているスプールには触れないでください。けがをするおそれがあります。